

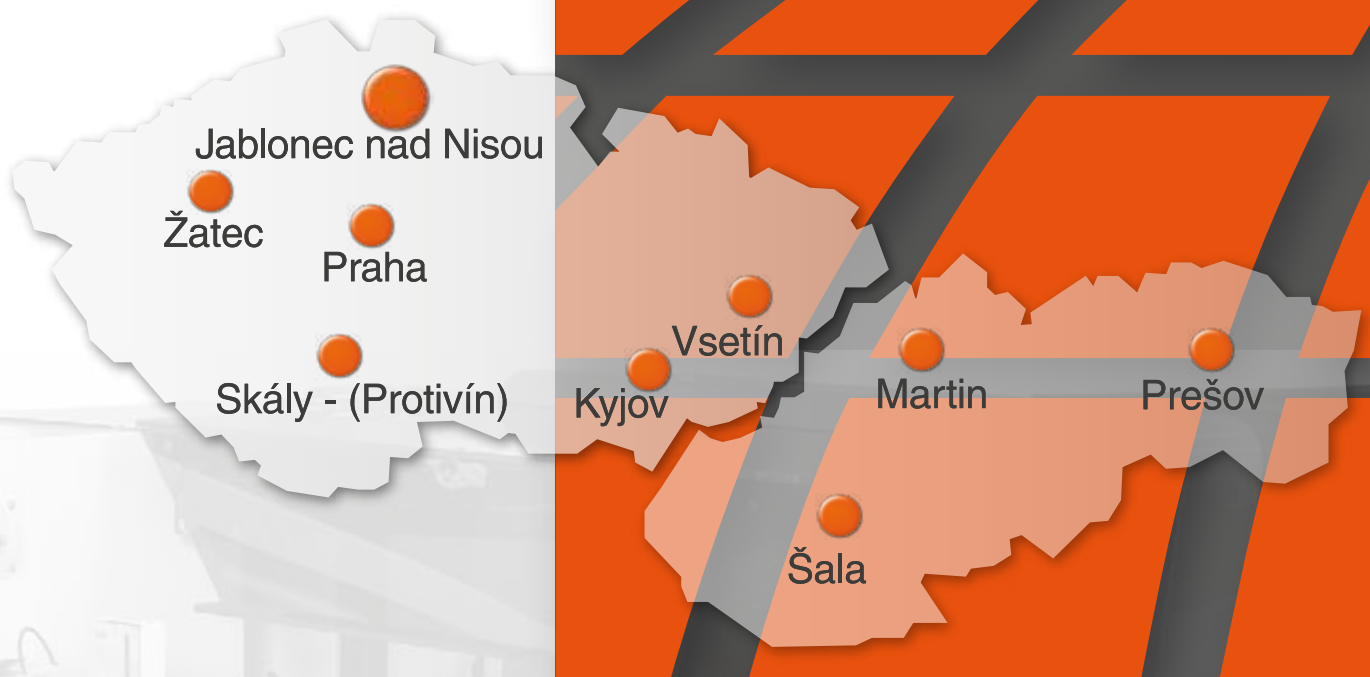

TECHNOLOGY

na trhu od roku 1992



BALICÍ STROJE AUTOMATICKÉ LINKY

nejširší prodejní a servisní síť v ČR a SR



TECHNOLOGY s.r.o., se svou sítí poboček, patří mezi nejvýznamnější dodavatele balicích strojů a obalových materiálů v České republice a na Slovensku.

- Společnost působí **na trhu od roku 1992.**
- Od svého vzniku se dynamicky rozvíjí, spolupracuje s nejvýznamnějšími výrobci balicích strojů a obalových materiálů ve světě, včetně exkluzivity pro český a slovenský trh, a pravidelně investuje do rozšíření svých provozních a skladových prostor.
- V současné době má firma více než 85 kmenových zaměstnanců v ČR a SR, kteří mají vysokou úroveň odborného vzdělání, specializace a kvalifikace v oboru. Průměrná praxe odborných zaměstnanců společnosti je více než 15 let.
- **Více než 23 000 balicích strojů a kompletních linek nainstalovaných** za dobu našeho působení z nás dělá solidního partnera na trhu balicích technologií.
- Ke všem typům strojů dodáváme **široký sortiment obalových materiálů.**
- **Předváděcí haly** v centrále společnosti v Jablonci nad Nisou **s více jak 70-ti typy balicích strojů a linek** jsou určeny a využívány pro předvedení komplexního řešení balicích strojů včetně navazujících technologií (např.: etiketování, tisk data, atd.).
Takto vybavené pracoviště, jedinečné svého druhu ve střední Evropě, slouží jako základna pro vývoj technologií šitých na míru zákazníkům a pro předvedení různých možností zabalení daného výrobku.
- **Nabízíme kompletní sortiment balicích strojů a obalových materiálů s NEJLEPŠÍM POMĚREM KVALITY, CENY A SERVISU.**
- Naší jednoznačnou prioritou je podřízení se potřebám a přáním zákazníků.
- Se zákazníky vytváříme spolehlivé a dlouhodobé vztahy, za náš hlavní úkol považujeme trvalou a aktivní péči o ně.
- **NAŠE EXKLUSIVNÍ ZASTOUPENÍ FIREM na českém a slovenském trhu:**

ATLANTA
S T R E T C H



minipack - torre

SP general system pack



G. MONDINI S.p.A.
DOSATRICI - CONFEZIONATRICI AUTOMATICHE

REEPACK
COMMITTED TO PACK

sollas

Bolloré

HUGO BECK

COMARME



BALICÍ STROJE A LINKY

Nabízíme široký sortiment balicích strojů **od jednoduchých strojků, přes poloautomatické stroje, až k výkonným vysokorychlostním balicím linkám**. Stroje dodáváme buď jako „samostatně stojící“ nebo jako kompletní linky, zahrnující více balicích operací. **Většina základních typů balicích strojů je skladem.**

Stroje pro balení do teplem smrštitelné fólie
Stroje pro skupinové a velkoformátové balení do PE fólie
Horizontální balicí stroje
Ovinovací stroje
Lepicí a formátovací stroje
Páskovací stroje
Stroje pro balení do celofánu
Stroje pro balení do misek
Vakuové stroje
Vertikální stroje
Etiketovací stroje
Klipovací stroje
Stroje SKIN a BLISTER
Svářecí lišty

OBALOVÉ MATERIÁLY

Obalové materiály dodáváme v typizovaných provedeních i s rozměry na míru potřebám a požadavkům našich zákazníků.

Většina nabízeného obalového materiálu je trvale skladem, a tedy k dispozici pro okamžité dodání.

Obalové materiály, které přicházejí do styku s potravinami, **splňují nejpřísnější hygienické požadavky** a jsou zcela zdravotně nezávadné. Navíc vynikají vysokou odolností, takže udrží vaše zboží v bezpečí a potraviny dlouho čerstvé.

Teplem smrštitelné POLYOLEFINOVÉ fólie
Fólie BOPP COEX pro horizontální balení
Laminované fólie pro uzavírání misek
Misky – PP, PET, OPS, PPS
Sáčky – PP, LDPE, vakuové
Potravinářská PVC průtažná fólie
Stretch fólie pro ovinování palet
Lepicí pásy pro uzavírání kartonů
Vázací pásy
Skin fólie
Bublinková fólie

SERVISNÍ SLUŽBY

Nedílnou součástí programu, který firma Technology zajišťuje týmem vysoce kvalifikovaných odborníků, je montáž, zaškolení obsluhy a **provádění záručního a pozáručního servisu v krátkých lhůtách od nahlášení.**

Ve snaze zajistit maximální komfort a pružnost služeb zákazníkům, byla vybudována síť servisních středisek na principu „**být nablízku zákazníkům**“ se sklady náhradních dílů a obalového materiálu, která je rozprostřena po celém území České i Slovenské republiky.

Servis balicích strojů zahrnuje:

Instalaci a uvedení balicího stroje do provozu, autorizované školení obsluhy a údržby, garance dlouhodobé dostupnosti náhradních dílů, pravidelné kontroly balicích strojů dle požadavků zákazníka.

STROJE PRO BALENÍ DO TEPEL SMRŠTITELNÉ FÓLIE

Balení do polorukávu fólie typu polyolefin. Balení je prachotěsné, zabraňuje znečištění a zvlhnutí výrobku. **Systém strojů umožňuje zatavení a smrštění fólie kolem baleného předmětu v jedné operaci velmi rychle a jednoduše.** Vhodné pro balení tiskovin, kosmetiky, pekařských výrobků, dárkového zboží, CD, DVD, marketingové balení, reklamních akcí a dalších.



KOMOROVÉ STROJE - výkon až 500 ks/h



Replay 55 EVO



FM 76A EVO



FC 77

TUNELOVÉ STROJE - výkon až 900 ks/h



MODULAR 50S + TUNEL 50

AUTOMATICKÉ LINKY - výkon až 3600 ks/h



PRATIKA 56MPE X1



PRATIKA 56-T MPS

AUTOMATICKÉ STROJE PRO BALENÍ DO TEPEL SMRŠTITELNÉ FÓLIE

Vhodné pro **balení výrobků ve vysokých výkonech a dlouhé výrobky**.
Příslušenství zajišťuje vyšší produkci balení (automatizace, dávkování...),
zlepšuje vzhled výrobků nebo umožňuje pomocí modemu diagnostiku stroje přímo výrobcem.
Možno doplnit smršťovacími tunely nebo dodat verzi pro balení se 4-stranným svarem.

**HUGO
BECK**

TRADICE VÍCE NEŽ 60 LET

AUTOMATICKÉ LINKY VČETNĚ TUNELŮ A DOPRAVNÍKŮ - výkon až do 5000 ks/h



Flexo X



Servo 800

VYSOKORYCHLOSTNÍ AUTOMATICKÉ LINKY - výkon až do 15000 ks/h

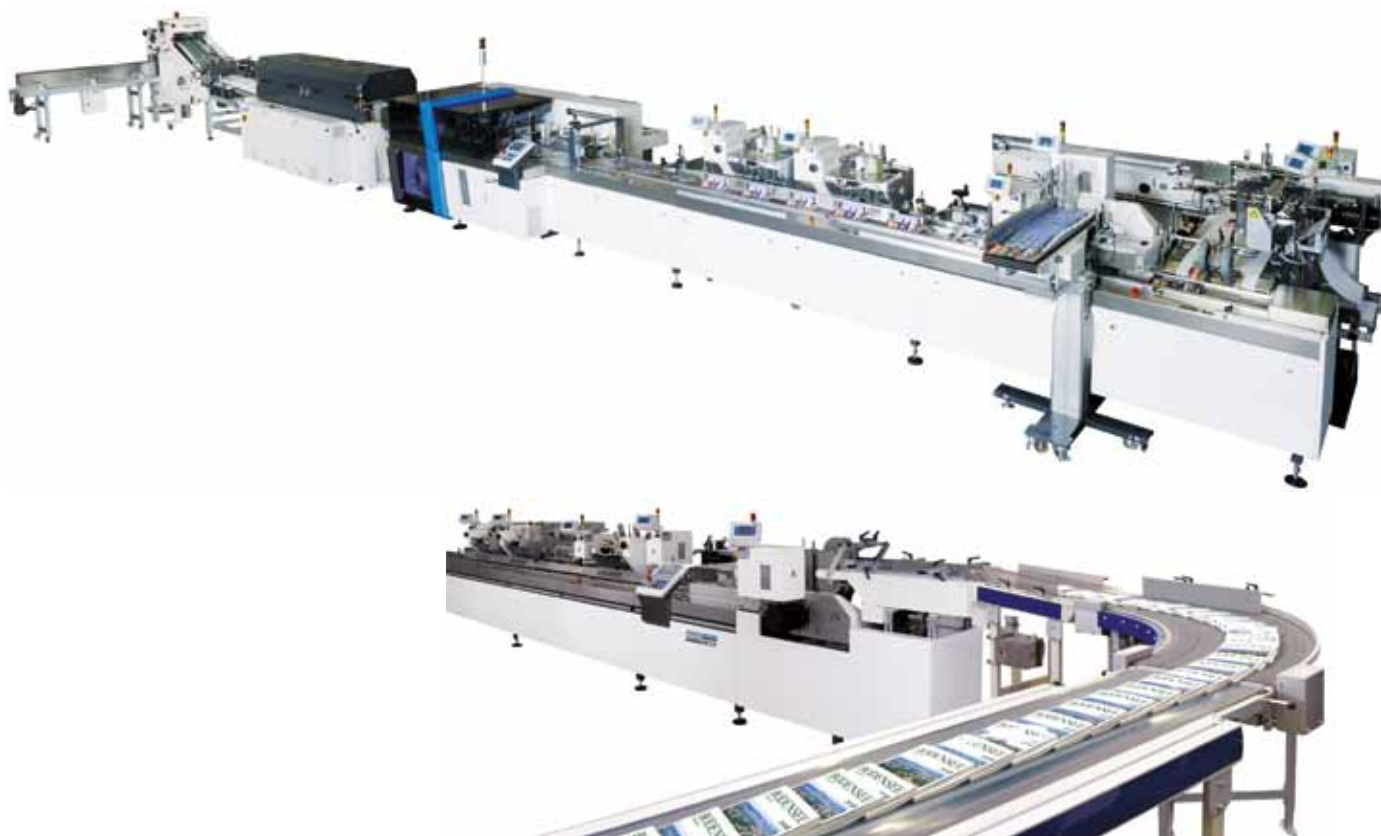

Automatická balicí linka vč. dávkovačů, značení, tunelu a stohovače na výstupu

HORIZONTÁLNÍ STROJE - FLOWPACK

Stroje pro **balení výrobků do ploché fólie, kde je sáček tvořen jedním podélným a dvěma příčnými bočními svary.**

Dodáváme stroje s rotačními čelistmi nebo gilotinovou svářecí hlavou pro balení s prodlouženou trvanlivostí včetně možnosti dávkování inertního plynu nebo aerosolu alkoholu nebo pro balení do PE fólie.

Stroje lze vybavit širokou škálou příslušenství včetně automatizace.

Vhodné pro balení pekařských výrobků, sušenek, časopisů, telefonních karet, průmyslových výrobků...



general system pack

ROTAČNÍ ČELISTI - SPODNÍ A HORNÍ NAVÁDĚNÍ FÓLIE - výkon až 250 ks/min



GSP 55 EVO

GSP 55 EVO BB

GILOTINOVÉ ČELISTI - SPODNÍ A HORNÍ NAVÁDĚNÍ FÓLIE - výkon až 70 ks/min

Možnost balení s prodlouženou trvanlivostí



GSP 65 EVO BB

GSP 65 EVO

AUTOMATIZACE BALICÍHO PROCESU - "In-line" přísun do misek

Pro klienty, kteří požadují balit misky s výrobky s požadavkem automatického řazení do stroje, nabízíme řešení v závislosti na požadované rychlosti:

- Navedení misek na akumulární část dopravníku
- Rozřazení samotných výrobků do správné pozice pomocí několika navazujících dopravníků před posunovači
- Automatické a šetrné navedení misek přímo do horizontálního stroje



AUTOMATIZACE BALICÍHO PROCESU - PROPOJENÍ S HORIZONTÁLNÍMI STROJI

Pro výrobce sušenek a čokoládových výrobků, kde se balicí linky napojují přímo na výrobní linky, nabízíme řešení kompletní automatizace balicího procesu:

- Navedení produktu z dopravníků výrobních linek klienta
- Rozřazení samotných výrobků
- Možnost akumulace výrobků při zastavení balicího zařízení
- Řazení výrobků do správné pozice a šetrné navedení výrobku do horizontálního stroje



AUTOMATIZACE BALICÍHO PROCESU - jednotlivé balení výrobků - "In-line"

Pro výrobce sušenek a čokoládových výrobků, kde se balicí linky napojují přímo na výrobní linky, nabízíme řešení kompletní automatizace balicího procesu:

- Navedení produktu z dopravníků výrobních linek klienta
- Rozřazení samotných výrobků
- Možnost akumulace výrobků při zastavení balicího zařízení
- Řazení výrobků do správné pozice a šetrné navedení výrobků do horizontálního stroje



AUTOMATIZACE BALICÍHO PROCESU - balení výrobků ve sloupcích

Pro výrobce sušenek, kde se balicí linky napojují přímo na výrobní linky, nabízíme řešení kompletní automatizace balicího procesu:

- Navedení produktu z dopravníků výrobních linek klienta
- Rozřazení samotných výrobků do jednotlivých linií přímo do dávkovačů stroje
- Několikanásobné zásobníky s dávkovači pro šetrné dávkování v požadovaném počtu kusů a sloupců přímo do horizontálního stroje



KLIPOVACÍ STROJE

Stroje určené pro uzavírání sáčků **klipem** nebo **twistem**.

Tento systém balení je vhodný pro balení cukrovinek, toustového chleba, skupin čerstvého pečiva, těstovin, ale i technických výrobků jako smotky kabelů...

Klip nebo twist - lacetka umožňují opětovné uzavření sáčku.

Zařízení mohou být vybavena ventilátorem pro rozfuk sáčků, řezacím nebo vkládacím zařízením.

HOPA



HTA 15



Ruční klipovací zařízení



Mini Pack CL-HBB



HSA 5



Automatické linky včetně řazení, automatického navedení...



STROJE PRO SKUPINOVÉ BALENÍ

Stroje pro tzv. **průmyslové balení** výrobků **do PE fólie nebo do PE fólie + kartonu**.

Vhodné pro balení plastových lahví, krabic, sklenic ve skupinách nebo pro **balení rozměrných výrobků** jako jsou role, desky, kabely, atd. Na skupiny zabalených výrobků nabízíme **stroje pro aplikaci odnosných uch**.

Stroje pro balení systémem **Wrap around** – automatického skládání kartonu kolem skupiny výrobků.

POLOAUTOMATICKÉ STROJE A AUTOMATICKÉ STROJE

Poloautomatické stroje - výkon až 10 skupin/min

Automatické stroje - výkon až 60 skupin/min



SFE 600 SA

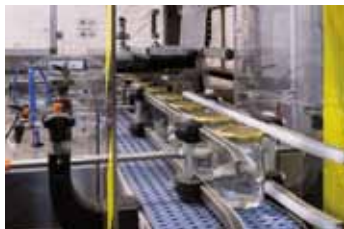

SFE 800 AU

STROJE PRO SKUPINOVÉ BALENÍ DO PE FÓLIE + KARTONOVÝ TRAY

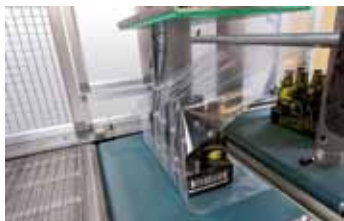

SF - SE 800 CA

STROJE PRO BALENÍ ROZMĚRNÝCH VÝROBKŮ



SFE 800 NF - čelní dopravník



SF 1500 NF + SE 1500 - čelní dopravník

STROJE PRO BALENÍ WRAP AROUND



FW - FV

STROJE PRO BALENÍ DO MISEK

Balení výrobků do hotových misek je technologie vhodná zejména pro balení masa a uzenin, hotových jídel, pekařských výrobků, sendvičů a baget, polévek a salátů všech typů. Stroje umožňují přivaření vrchní fólie k hotové misce, tím dojde k hermetickému uzavření misky, popř. přidání ochranné atmosféry (MAP) pro **prodloužení trvanlivosti balených produktů** nebo **SKIN vakuové balení** (v závislosti na typu balicího stroje).



POLOAUTOMATICKÉ STROJE



Reeseal 32SX



REETRAY 20 VGM



REETRAY 30 - skin aplikace

AUTOMATICKÉ STROJE



REE-ECO



REEMATIC 250/16

AUTOMATICKÉ VYSOKORYCHLOSTNÍ LINKY

Řada strojů TRAVE nabízí unikátní systém technologií balení do misek a umožňuje balení širokého spektra výrobků na jednom stroji.



G. MONDINI S.p.A.
DOSATRICI - CONFEZIONATRICI AUTOMATICHE



TRAVE 350

Kompletní zpracovatelská linka včetně dávkovačů masa, misek...

TRAVE PLATFORM[™]
TECHNOLOGY



VAKUOVÉ STROJE

Stroje jsou určeny pro **balení výrobků do hotových vakuových sáčků**.

Vakuové balení chrání výrobek před vnějšími vlivy, mechanickým poškozením a zároveň **prodlužuje trvanlivost buď pouhým vakuováním, nebo vakuováním s následným přidáním ochranné atmosféry (MAP)**.

Naše nabídka zahrnuje širokou škálu strojů **od stolních, přes stroje s integrovaným pojízdným vozíkem, dvoukomorové stroje s překlápěcím víkem až po automatické vakuové balicí linky**.

KOMOROVÉ VAKUOVÉ STROJE



MVS35 X



MVS45 X



MVS45L X 2B

PŘEKLÁPĚCÍ VAKUOVÉ STROJE



FALCON 2-60



FALCON 2-85

AUTOMATICKÉ VAKUOVÉ STROJE



TITAN 2-90

TERMOFORMOVACÍ STROJE

Jedná se o velmi flexibilní automatické stroje vhodné pro balení potravinářských, strojírenských i farmaceutických výrobků.

Systém balení spočívá **ve formování spodní fólie do požadovaného tvaru s následným uzavřením vrchní fólií.**

Lze pracovat s **měkkou, polotvrdou i tvrdou spodní fólií** a následně lze vybrat vhodný vrchní materiál se svařitelnou vrstvou k danému typu spodní fólie. Samozřejmostí je možnost **balení s ochrannou atmosférou (MAP).**

Naše široká nabídka zahrnuje jak ekonomické varianty strojů pro menší a středně velké provozy, tak i vysoce výkonné automatické linky.

BALENÍ DO MĚKKÉ A POLOTVRDÉ FÓLIE



REEFORM E10

BALENÍ DO MĚKKÉ I TVRDÉ FÓLIE



REEFORM T45

ETIKETOVACÍ STROJE

Zařízení pro rychlou aplikaci samolepicích etiket **na ploché, válcové, oválné i nepravidelné předměty**.
Jednoduše označíte veškeré palety, krabice, lahve, tuby, misky i pekařské výrobky a sáčky.
Stroje umožňují aplikovat etikety **shora, zespodu, z boku i po celém obvodu výrobku**.

PŘEVÍJEČE A ODVÍJEČE, PODAVAČE ETIKET



REW



SED 03



Counter Check



DWR 100F

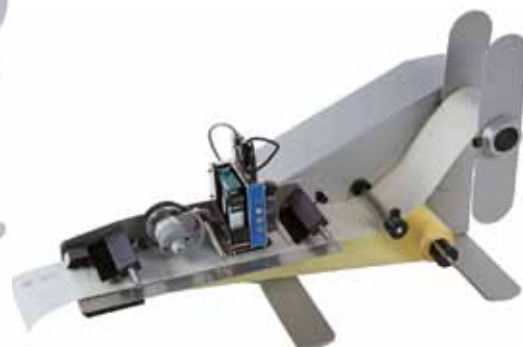

DWR PRINT

STOLNÍ POLOAUTOMATICKÁ ZAŘÍZENÍ

PODAVAČ VKLADŮ, LÍSTKŮ



DWR Round s tiskárnou HSA Minor

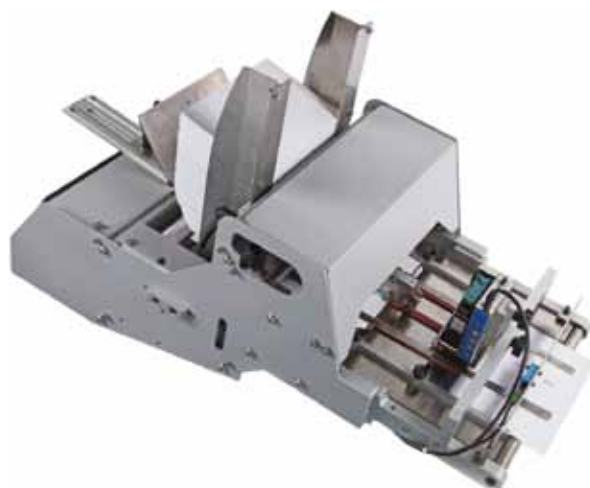

FEEDER - podavač vkladů, lístků

AUTOMATICKÉ ETIKETOVACÍ HLAVY



Giove 230



Urano



ETIKETOVACÍ LINKY

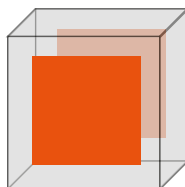
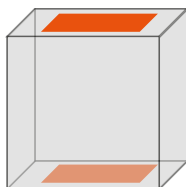
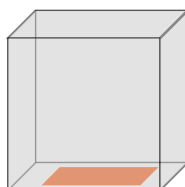
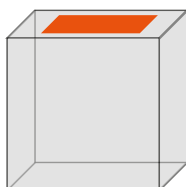
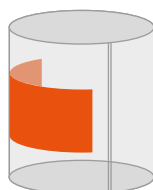
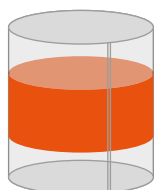

SATURNO SYNCHRO

Aplikace etikety přes roh



Aplikace etiket po obvodu



Aplikace horní a spodní etikety



Aplikace etiket na protilehlé strany



SVÁŘECÍ ZAŘÍZENÍ

Vhodné k uzavírání výrobků do hotových sáčků z různých materiálů **PE, PP, PA, AL, papír nebo vrstvené materiály**. Speciální průmyslová zařízení pro uzavírání objemných pytlů až do hmotnosti 50 kg, zařízení pro bankovníctví, zdravotnictví, uzavírání tub...
Dodáváme ruční, stolní, stojanové i průmyslové zařízení, které lze zapojit do linek.

IMPULZNÍ SVÁŘECÍ LIŠTY - materiál PE, PP



HPL ISZ



MISPACK 450



401 M



KF 600 F

PERMANENTNÍ SVÁŘECÍ LIŠTY - vrstvené materiály PA-PE, AL-PE



HPL WSZ



MISPACK 300 C



MISPACK 450 TP

PRŮBĚŽNÁ SVÁŘECÍ ZAŘÍZENÍ



DSM-TE s ořezem



DSM - uzavírání s kartonkem



DSM s dopravníkem

SPECIÁLNÍ SVÁŘECÍ LIŠTY



TB 3 - balení tub



438 M - s atestem do zdravotnictví



401 HM - horizontální svářecí lišty

PÁSKOVACÍ STROJE

Fixují produkty nebo skupiny produktů do kompaktních celků nebo zboží na paletách.

Přepáskování pomocí polypropylenové, PET, papírové pásky dle typu stroje.



OR-T 450 / aku páskovač



TP-202



TP-702



TP-6000



TP 601B



Bandall - BA

OVINOVACÍ STROJE A ROBOTY

Slouží k **ovínání palet průtažnou STRECH FÓLIÍ.**

Stroje mají vysokou produktivitu a úroveň balení, efektivně a spolehlivě fixují výrobky na paletách, které zároveň chrání před mechanickým poškozením, vlhkem, znečištěním a případnými ztrátami.

Jsou **minimálně energeticky náročné na provoz, značně snižují náklady na zabalení jedné palety** z hlediska obalových materiálů a výrazně zkracují dobu potřebnou na zabalení jedné palety.



POLOAUTOMATY S PLNOU A OTEVŘENOU PLOŠINOU



SYNTHESI



MYTHO M TP

OVINOVACÍ ROBOTY



Robot MOTION



MYTHO s teleskopickým ramenem

AUTOMATICKÉ OVINOVACÍ LINKY



MYTHO STATION

automatická ovinovací linka s motorizovaným válečkovým dopravníkem na otočné plošině.
Výkon až 25 palet/hod.



MYTHO A

automatický ovinovací stroj s otočnou válečkovou dráhou.
Výkon až 35 - 40 palet/hod.



REVOLUTION
automatický ovinovací stroj s otočným ramenem.
Výkon až 90 palet/hod.



OMEGA
automatický ovinovací stroj s otočným prstencem.
Výkon až 140 palet/hod.

SPECIÁLNÍ OVINOVACÍ STROJE

Pro balení kartonů, zavazadel, kufrů - **rychlost až 30 otáček/min.**
Ideální řešení pro každý e-shop.



ESTEBAG ZERO



FP BOX

HORIZONTÁLNÍ OVINOVACÍ STROJE

Rychlé a spolehlivé **balení dlouhých výrobků, ale i předmětů rozdílných velikostí a tvarů** do stretch fólie.

Vhodné pro balení ve stavebnictví, nábytkářské výrobě, pro dlouhé profily, lišty, dveře, okna...

Hlavními přednostmi strojů jsou nízké provozní náklady a nenáročnost na obsluhu.

Některé typy umožňují balit v režimu **TOTAL CLOSING**. Výrobek je nejprve zabalen do bublinkové fólie, která je následně zafixovaná stretch fólií.



AT 1200 A



TOTAL CLOSING

LEPICÍ STROJE

Uzavírají kartony s chlopněmi na spodní a vrchní straně pomocí adhesivní lepicí pásky.

Naše nabídka zahrnuje sortiment od ručních strojů s jednoduchou manipulací až po stroje, které se automaticky nastavují na rozměr kartonu nebo skládají chlopně kartonu. Lze je zařadit do linek. Předností všech našich lepicích strojů je vysoká spolehlivost, rychlost zabalení, dlouhá životnost a jednoduchá obsluha.

LEPICÍ STROJE s mechanickým seřízením na rozměr kartonu



GEM 320

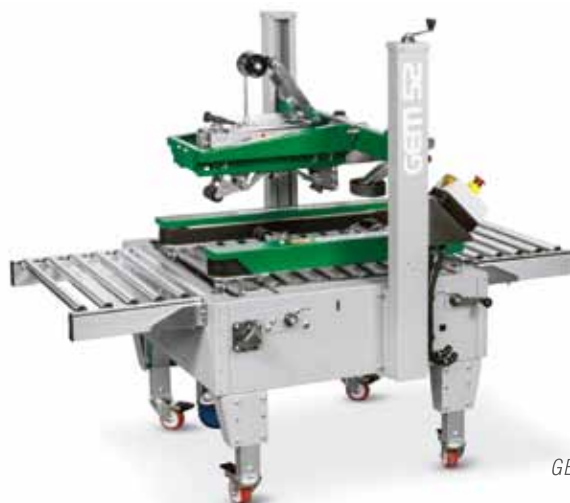

GEM 52



GEM 520 GP – na papírové lepicí pásky



GEM F470

LEPICÍ STROJE s automatickým seřízením na rozměr kartonu



GEM X350



LEPICÍ STROJE s aut. seřízením na rozměr kartonu a aut. uzavíráním vrchních chlopní



GEM XF670

FORMÁTOVACÍ STROJE

Jsou určeny pro skládání kartonů.

V kombinaci s lepicími stroji zajišťují plnou automatizaci balení do kartonů.



GEM 520 + PP08

F2000 + CAR2002 motorizovaný podavač kartonů

DOPRAVNÍKY

Individuální návržení dopravníků a celých linek dle jednotlivých specifikací aplikace.
Dopravníky jsou vhodné jako **samostatně stojící** - pro etiketování, nebo **jako součást balicích linek**.



DAC 65 - motorizovaný válečkový



OPT - motorizovaný pásový



GRM - rolničkový roztahovací



Dopravníky a zatáčky k balicím strojům

STROJE PRO BALENÍ DO CELOFÁNU

Nabízené systémy balení zboží do celofánu - **skládání fólie na boku výrobku, čtyřstranný svar nebo páskování**.
Stroje jsou určeny hlavně pro balení kosmetiky, tabáku, čaje, kávy, čokolády, platebních karet, farmaceutických výrobků...
Poloautomatické a automatické stroje **ve výkonech až do 250 ks/min**.



SOLLAS SE40



SOLLAS SX60

VERTIKÁLNÍ STROJE

Stroje pro **balení drobných technických výrobků** - kovových, plastových... ve skupinách nebo jednotlivě do PE nebo PP sáčků. Sáčky jsou tvořeny z ploché fólie jedním podélným středovým svarem a dvěma příčnými nebo z polorukávu fólie dvěma podélnými a jedním příčným svarem (uprostřed není svar).

POLOAUTOMATICKÉ STROJE

- ruční vkládání balených výrobků



X- BAG EVO



VT 0410

KOMPLETNÍ AUTOMATICKÉ LINKY

- automatické vkládání balených výrobků + vibrační dávkovací stanice dle požadovaného počtu kusů



- automatické vkládání balených výrobků pomocí dávkovací váhy

STROJE TYPU SKIN A BLISTER

Stroje SKIN pracují na principu přetažení nahřáté fólie s lepidlem přes kartonovou podložku s balenými výrobky a následným vytvarováním fólie kolem výrobku odsátím vzduchu.

Zajišťují ochranu zboží proti vlhkosti, prachu a mechanickému poškození.

Stroje BLISTER jsou určeny pro balení výrobků do tvarovaných plastových obalů – „blisterů“ přivařením na podkladový karton.

Tyto stroje jsou určeny zejména pro strojírenský a farmaceutický průmysl.



SKIN



BLISTER



TECHNOLOGY

TECHNOLOGY s. r. o.
Liberecká 102
466 01 Jablonec nad Nisou

PRODEJ STROJŮ:
tel.: +420 483 360 101, 121, 156, 123, 158
e-mail: stroje@technology.cz

PRODEJ OBALŮ:
tel.: +420 483 360 102, 148, 177, 122
e-mail: obaly@technology.cz

PRODEJNÍ MÍSTA V ČR:

Praha: +420 261 225 127 praha@technology.cz
Skály: +420 382 251 321 skaly@technology.cz
Vsetín: +420 571 419 861 technology@technology-morava.cz
Kyjov: +420 518 611 630 kyjov@technology-morava.cz
Žatec: +420 415 712 628 technology-west@technology-west.cz

PRODEJNÍ MÍSTA V SR:

Martin: +421 434 220 849 info@technologyslovakia.sk
Šaľa: +421 317 715 094 technobal@technobal.sk
Prešov: +421 517 764 109 presov@technologyslovakia.sk

www.technology.cz